

規格書

InGaAs/InP PIN Photodiode Chip

應用 Application

監控 Monitoring

光纖光學儀器 Fiber-optic Instruments

數據通訊 Data Communications



規格 Specification

$T_c=25^{\circ} C$

Parameter	MIN	TYP	MAX	Test Condition
Response range(λ)	900nm		1650nm	
Responsivity(R)	0.85A/W	0.90A/W		$\lambda =1310\text{nm}$
		0.95A/W		$\lambda =1550\text{nm}$
Dark Current(I_D)		2 nA	5.0nA	$V_R=-3V$
Capacitance(C)		500pF	650 pF	$V_R=-3V,$ $f=1\text{MHz}$
Bandwidth(Bw)		10MHz		$V=0V, R_L=50\Omega$

Contact Us

晶驗鴻科技有限公司 Optokey Corporation
Tel:+886-2-82003990 Fax: +886-2-29646504
台灣 新北市板橋區干城路 160 號 5 樓
5F.,No.160, Gancheng Rd., Banqiao Dist., New Taipei City 220060, Taiwan
※Specifications Subject to Change without Notice.

E-mail: info@optokey.com.tw
Website: www.optokey.com.tw

Parameter	Symbol	Value	Unit
Reverse Voltage	V_{Rmax}	20	V
Operating Temp.	T_{opr}	-40 ~ 85	° C
Storage Temp.	T_{stg}	-55 ~ 125	° C

尺寸 Dimension Parameter

Parameter	Symbol	Value	Unit
Active area diameter	D	3000 ± 10	um
Bond pad diameter	-	160 ± 5	um
Die size	-	$3250 \times 3250 (\pm 30)$	um
Die thickness	t	200 ± 20	um

光譜強度分佈 Spectral Intensity Distribution

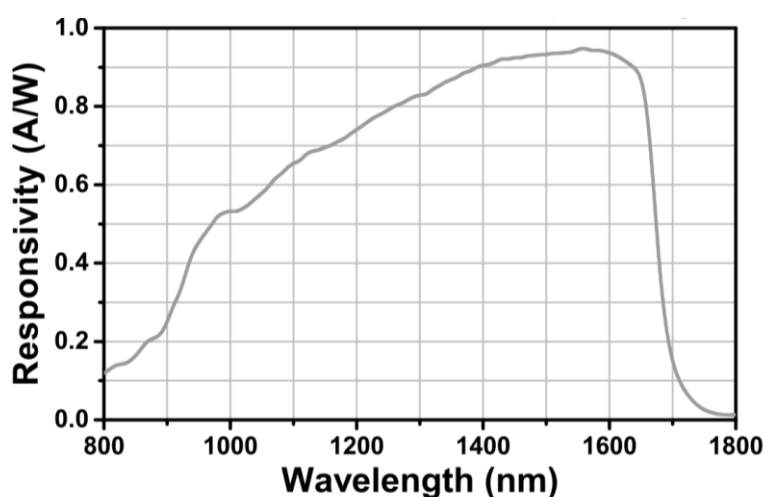

Contact Us

晶驗鴻科技有限公司 Optokey Corporation
 Tel: +886-2-82003990 Fax: +886-2-29646504
 台灣 新北市板橋區干城路 160 號 5 樓
 5F., No.160, Gancheng Rd., Banqiao Dist., New Taipei City 220060, Taiwan
 ※Specifications Subject to Change without Notice.

E-mail: info@optokey.com.tw
 Website: www.optokey.com.tw

外觀腳位圖 Drawing (TO-5)

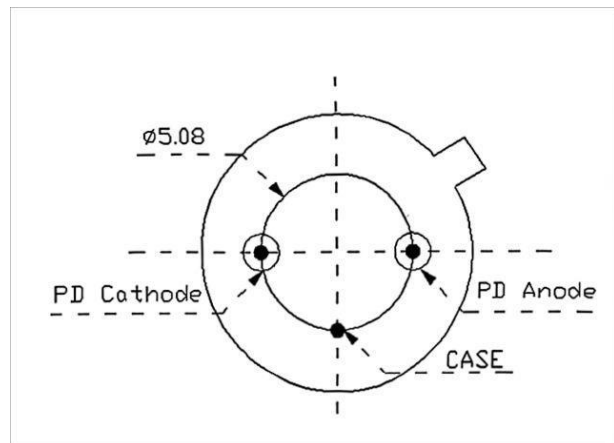
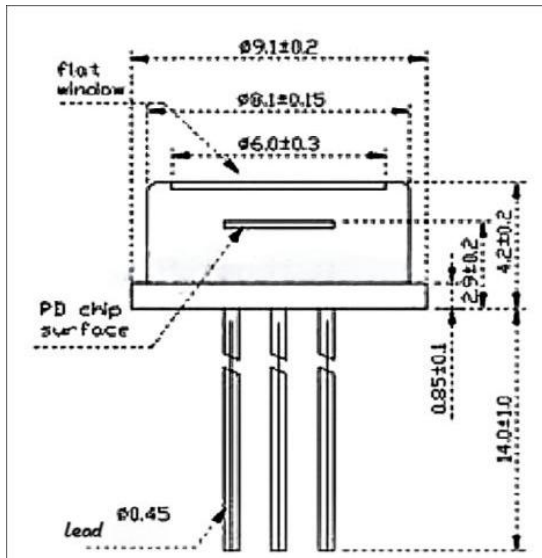

Bottom View

單位 unit : mm

使用注意事項 Precautions for use

該晶片容易受到 ESD 的損壞。在處理或測試 InGaAs 或 GaAs PIN/APD 晶片時，必須使用帶接地、抗靜電墊和其他標準 ESD 保護設備。

This chip is susceptible to damage as a result of ESD. Use of ground straps, antistatic mats, and other standard ESD protective equipment is requisite when handling or testing an InGaAs or GaAs PIN/APD chip.

Contact Us

晶駿鴻科技有限公司 Optokey Corporation
Tel: +886-2-82003990 Fax: +886-2-29646504
台灣 新北市板橋區干城路 160 號 5 樓
5F., No.160, Gancheng Rd., Banqiao Dist., New Taipei City 220060, Taiwan
※ Specifications Subject to Change without Notice.

E-mail: info@optokey.com.tw
Website: www.optokey.com.tw